

Ronix[®]

Premium Quality

Masă de lucru 1110mm
5810

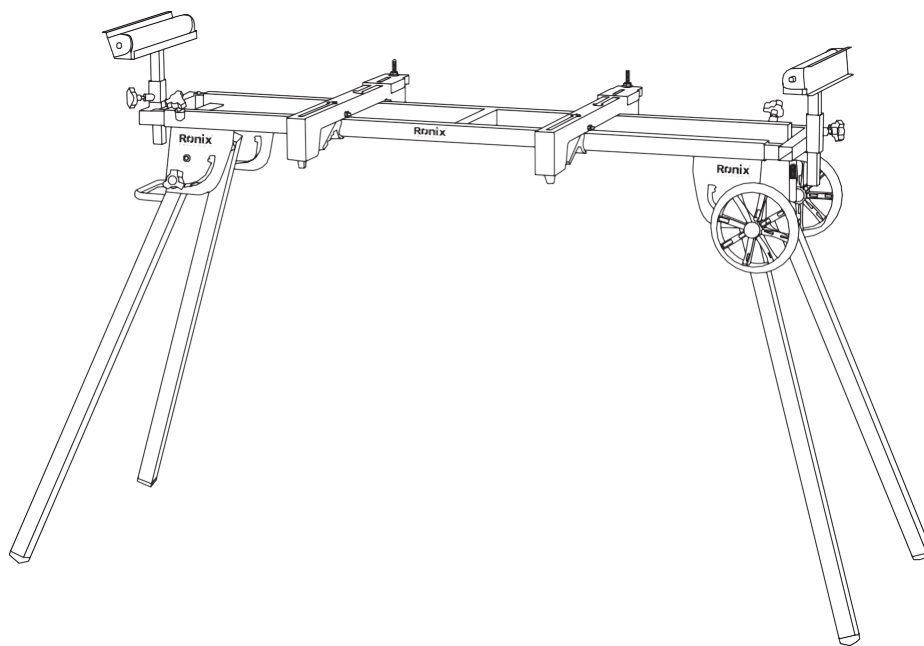

www.ronixtools.com

Specificații tehnice

Model	5810
Material	Tub oțel
Dimensiune	Dimensiune extensie: 207×61×100cm Dimensiune standard: 110×26×25cm
Grosime	Corp și picior: 1.0mm
Formă	Tub pătrat
Greutate maximă suportată	150Kg
Lungime extensie (o parte)	470mm
Lungime totală	2070mm
Lungime standard	1110mm
Material roți	PU+PP
Greutate	14.85Kg

Componente

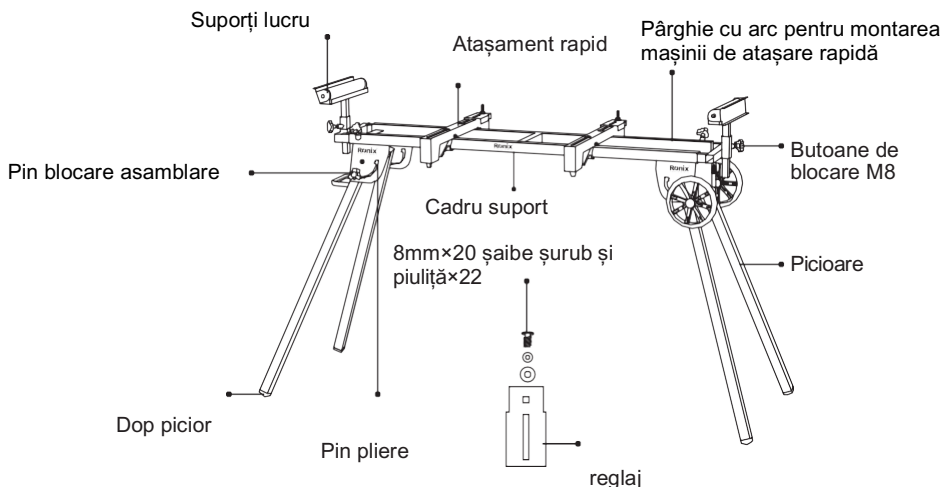

INSTRUCȚIUNI DE MONTAJ

Citiți complet toate instrucțiunile de asamblare înainte de a încerca asamblarea. Consultați lista de piese pentru nume și imagini ale pieselor pentru a identifica toate componentele. Nu aruncați cutia decât după ce ați găsit toate componentele și ați terminat asamblarea.

MONTAREA STANDULUI

1- Așezați cadrul suportului superior cu susul în jos pe masa de lucru sau pe suprafața dvs., asigurându-vă că suprafața este plană și uniformă.

2- Notă: Acest suport are 2 picioare complet drepte și 2 picioare ușor curbate acolo unde sunt conectate la cadrul standului. Împingeți în jos știftul de blocare de pe picior și trageți piciorul spre dvs. până când știftul se blochează în poziție în blocarea știftului.

- pozitie asamblata. Veți auzi un clic când acesta se blochează în poziție. 3- Repetați procesul pentru piciorul drept de la capătul opus și apoi

ambele celelalte picioare.

4- După ce v-ați asigurat că toate picioarele sunt blocate în poziție, întoarceți suportul în poziție verticală pe picioarele sale pe sol sau pe o suprafață plană.

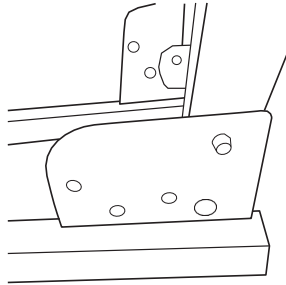

INSTALAREA SUPTURILOR DE STABILIZARE

1- Introduceți suportul stabilizatorului în tubul de capăt al cadrului din partea stângă și poziționați lungimea conform cerințelor dumneavoastră. Înșurubați unul dintre butoanele de blocare M8 furnizate în orificiul filetat de la colțul cadrului tubului și rotiți în sensul acelor de ceasornic pentru a fixa suportul stabilizatorului în poziție Repetați la capătul opus.

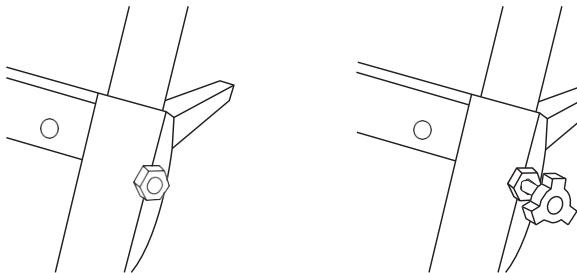

INSTALARE SUPTURI DE LUCRU

1- Introduceți suportul de lucru în partea de sus a suportului stabilizatorului.
2- Poziționați la înălțime conform cerințelor dvs. și în timp ce țineți în poziție, folosiți cealaltă mână pentru a înșuruba unul dintre butoanele de blocare M8 furnizate în orificiul filetat de pe suportul stabilizatorului, rotindu-l în sensul acelor de ceasornic pentru a se fixa în poziție.

Repetați pentru celălalt suport de stabilizator și suport de lucru la capătul opus al suportului.

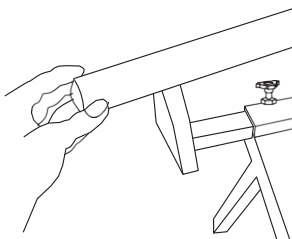

. MONTAREA SUPORTURILOR DE ATAȘARE RAPIDĂ A MAȘINII PE CADRU SUPRAVEI SUPPORT

Suporturile pentru mașină cu atașare rapidă sunt proiectate pentru a putea fi montate și îndepărtate rapid. Pentru a monta suporturile pentru mașină cu atașare rapidă:

- 1- Localizați călcâiul suportului rapid al mașinii în jurul și sub capătul din spate al cadrului suportului superior, așa cum se arată în Fig A.
- 2- Cu pârghia arcului de montare comprimată, rotiți suportul rapid al mașinii în jos spre suportul superior al cadrului. Pe măsură ce pârghia cu arc trece de partea superioară a suportului, eliberați pârghia. Continuați să împingeți în jos până când pârghia încărcată cu arc „CLIC” în poziție. (Fig B)
- 3- Suportul rapid al mașinii ar trebui să fie acum blocat pe loc. (Fig C)
- 4- Verificați întotdeauna dacă suportul rapid al mașinii este blocat, aplicând o forță în sus în partea din față a suportului rapid al mașinii.

Fig A

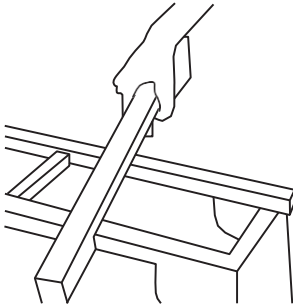

Fig B

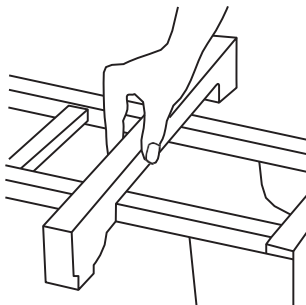
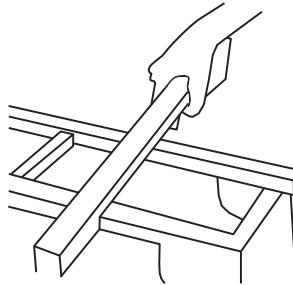

Fig C

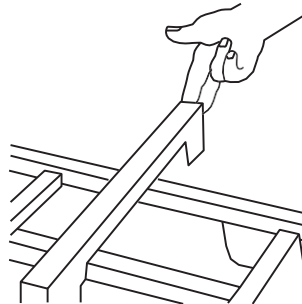

Fig D

Pentru a îndepărta suporturile de atașare rapidă a mașinii, comprimați pârghia arcului de montare și ridicați.

NOTĂ: Dacă există vreun aparat pe suporturi la scoatere, greutatea aparatului va tinde să alunece suporturile înapoi pe măsură ce ridicați partea din față. Fiți conștienți de greutatea pe suporturi.

Odată ce maneta arcului de montare a fost eliberată și apoi călcâiul s-a decuplat, cel mai bine este să ridicați apoi suporturile (și aparatul dacă este montat) direct de pe suport.

Ansamblul este conceput pentru a monta ferăstrăul pe suporturile mașinii cu atașare rapidă, iar ferăstrăul și suporturile se pot desprinde împreună, iar suporturile pot rămâne pe suport pentru depozitare etc.

. INSTALARE PENTRU MONTAREA FERĂȘTRĂULUI

Atașamentele furnizate împreună cu suportul ar trebui să permită montarea diferitelor amprente. În general, principala diferență dintre suporturi este în cazul în care distanța dintre găurile de montare din față este diferită de distanța dintre cele două găuri de montare din spate.

A- Dacă distanța dintre găurile de montare din față este aceeași ca și între găurile de montare din spate, NU aveți nevoie de utilizarea Suporturilor Offset, iar ferăștrăul poate fi montat direct pe suporturile mașinii cu atașare rapidă. Montarea configurată este

B- În general, dacă diferența dintre găurile de montare din față și distanța dintre găurile de montare din spate este mai mică de 40 mm pe ferăștrăul de onglet, atunci suporturile deplasate sunt necesare și se sugerează să fie montate așa cum se arată în Figura B.

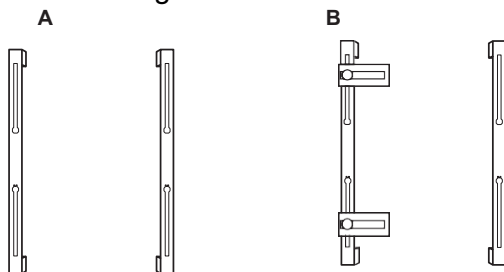

C- Dacă diferența dintre găurile de montare frontală și distanța dintre găurile de montare din spate este mai mare de 40 mm pe ferăștrăul de onglet, atunci suporturile deplasate sunt necesare și se recomandă să fie montate așa cum se arată în Figura C.

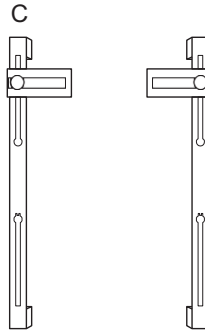

Pentru a monta suporturile deplasate, așezați șurubul Coach de 20 mm prin suportul deplasat din partea de jos și montați șaibele și piulița în partea de sus a suportului. Fixați piulița cu 3 ture. (Fig D)

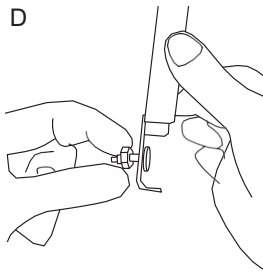

Aliniați capul șurubului de antrenare cu orificiul rotund din suporturile mașinii cu atașare rapidă (Fig E), introduceți capul prin orificiu și apoi glisați ansamblul suportului decalat de-a lungul fantei din suportul mașinii cu atașare rapidă. (Fig F) Se recomandă să lăsați ansamblul liber în această etapă.

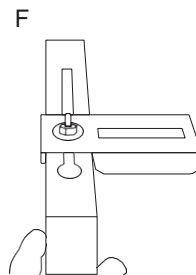
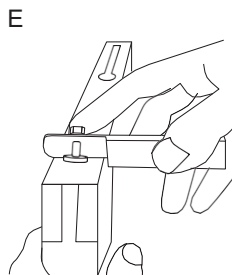

- **MONTAREA FERĂSTRAȘULUI**

1- Măsurați distanța dintre găurile de montare din față ale ferăstrăului și comparați cu distanța dintre găurile de montare din spate. Folosind ghidul de mai sus pentru a determina dacă suporturile de atașare rapidă vor fi configurate cu A, B sau C.

2- Atașați suporturile mașinii cu atașare rapidă la cadrul suportului superior.

3- Depărtați monturile mașinii cu atașare rapidă, astfel încât găurile de montare a ferăstrăului să se alinieze cu fanta din suportul mașinii cu atașare rapidă pe o parte și apoi suporturile deplasate pe cealaltă sau, în cazul, ambele fante ale suporturilor mașinii cu atașare rapidă. După setarea poziției suporturilor deplasate, strângeți piulițele cu degetul, dar lăsați totuși suporturile să alunece puțin pe suportul mașinii cu atașare rapidă.

4- Folosind șuruburile Coach de 4×45 mm fumizate, montați ferăstrăul cu capetele șuruburilor fie în fanta suporturilor mașinii cu atașare rapidă, fie sub suprafața consolelor deplasate.

5- Lăsați toate șuruburile slăbite și aliniați ferăstrăul cu suportul. Există suficientă mișcare pentru a avea ferăstrăul în unghi drept cu suportul.

ASIGURAȚI-vă că suporturile mașinii cu atașare rapidă sunt în unghi drept cu cadrul suportului superior.

6- Strângeți ferm toate șuruburile.